

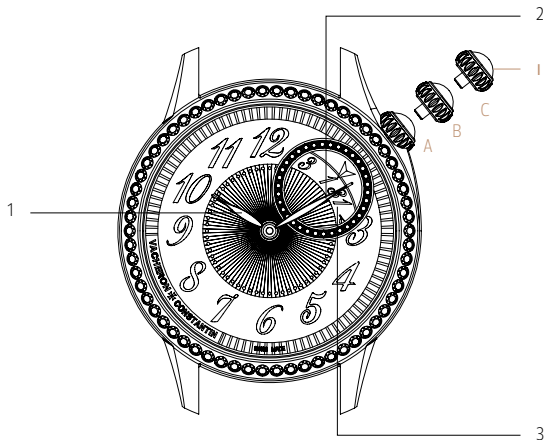

VACHERON CONSTANTIN

GENÈVE



MONTRE A QUARTZ AVEC DATE

1. Aiguille des heures
2. Aiguille des minutes
3. Guichet de la date (quantième)

I. | Couronne de mise à l'heure

Instructions de réglage

La couronne de mise à l'heure (I) peut occuper trois positions A, B et C.

Réglage de l'heure :

A : Plaquée contre la boîte.

C'est la position normale au porté, celle qui garantit la meilleure étanchéité.

C : Position de mise à l'heure.

Tirée dans cette position, la couronne (I) permet la mise à l'heure. Repousser la couronne (I) dans la position A une fois le réglage effectué.

Réglage de la date (quantième) :

B : Position de réglage de la date (quantième).

Tirée dans cette position, la couronne (I) permet, en la tournant dans le sens anti-horaire, le réglage de la date (4). Repousser ensuite la couronne (I) dans la position A afin que la montre continue sa marche.

Étanchéité

L'étanchéité de la montre est testée pour une pression de 3 bars.

Remplacement de la pile

Pour éviter tout arrêt intempestif de la montre, il est recommandé de remplacer la pile tous les 2 ou 3 ans. Un entretien préventif de maintenance est préconisé tous les 6 ou 7 ans.

Seules des interventions pratiquées par le réseau de service Vacheron Constantin garantissent un travail d'une qualité équivalente à celui effectué lors de la fabrication de la montre.

Environnement

Votre montre Vacheron Constantin à quartz contient une batterie et des composants électroniques. Lors de leur éventuel remplacement, le réseau de service Vacheron Constantin se chargera de les récupérer et de procéder à leur élimination en respectant les normes en vigueur.



Interchangeabilité des bracelets cuir

Un système d'interchangeabilité permet de changer rapidement le bracelet sans avoir recours à des outils.

Pour fixer le bracelet (2) :

Fig. A : Positionner le côté gauche de la barrette (3) dans la corne (4) gauche de la montre.

Fig. B : Tirer la gâchette (1) contre le bracelet (2).

Fig. C : Pivoter le bracelet (2) de façon à insérer le côté droit de la barrette (3) dans la corne (4) droite, et relâcher la gâchette (1).

Un « clic » assure le bon positionnement du bracelet (2).
Le bracelet (2) est sécurisé.

Pour retirer le bracelet (2) :

Fig. B : Tirer la gâchette (1) contre le bracelet (2).

Retirer le bracelet (2).

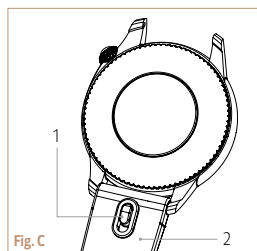
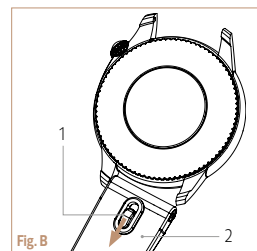
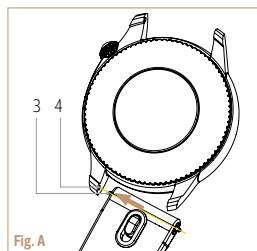

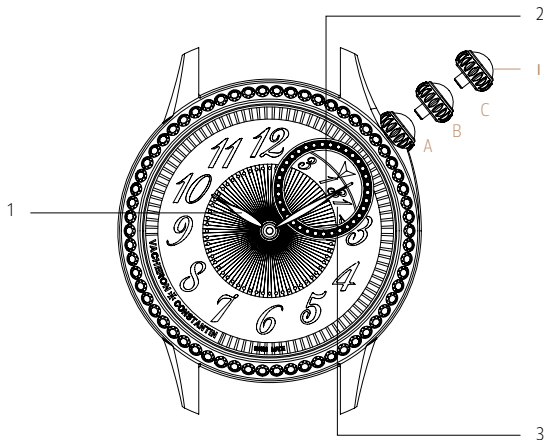

QUARTZ WATCH WITH DATE

1. Hour hand
2. Minute hand
3. Date aperture (calendar)

i. | Time-setting crown

Setting instructions

The time-setting crown (I) can be placed in three positions A, B and C.

Setting the time:

A: Pushed against the case.

This is the normal position when the watch is being worn and guarantees its water-resistance.

C: Time-setting position.

When the crown (I) is unscrewed and pulled out to this position, the time can be set. Push the crown (I) back to position A once the time has been set.

Setting the date (calendar):

B: Date-setting position (calendar).

When the crown (I) is unscrewed and pulled out to this position, turning it anti-clockwise allows you to set the date (4). Then push the crown (I) back to position A so the watch can continue to operate.

Water-resistance

The water-resistance of the watch has been tested at a pressure of 3 bar.

Replacing the battery

To avoid the watch stopping in an untimely fashion, it is recommended to replace the battery every 2 or 3 years. Preventative maintenance servicing is recommended every 6 or 7 years.

Only operations carried out by the Vacheron Constantin service network guarantee quality work equivalent to that carried out during the watch's manufacture.

Environment

Your quartz Vacheron Constantin watch contains a battery and electrical components. If replaced, the Vacheron Constantin service network will recover such components and ensure they are disposed of in accordance with the standards in force.



Interchangeable leather straps

An interchangeable system enables the strap to be easily changed without any tools.

To fix the strap (2):

Fig. A: Position the left side of the barrette (3) in the left lug (4) of the watch.

Fig. B: Pull the trigger (1) towards the strap (2).

Fig. C: Pivot the strap (2) so as to insert the right side of the barrette (3) into the right lug (4), and release the trigger (1).

A "click" sound means the strap has been positioned correctly. The strap (2) is then secured.

To remove the strap (2):

Fig. B: Pull the trigger (1) towards the strap (2).

Remove the strap (2).

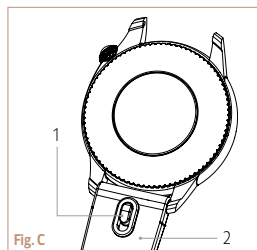
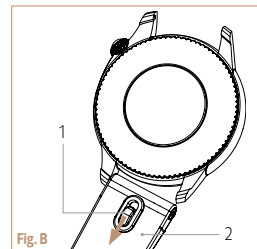
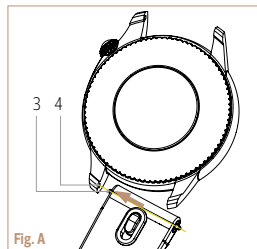

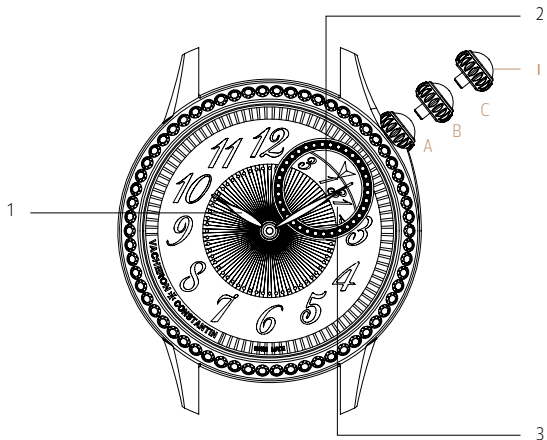

QUARZUHR MIT DATUM

1. Stundenzeiger
2. Minutenzeiger
3. Datumsfenster (Kalender)

I. | Krone für Zeiteinstellung

Anleitung für die Einstellung

Die Krone für Zeiteinstellung (I) kann sich in Position A, B oder C befinden.

Zeiteinstellung:

A: Gegen das Gehäuse gedrückt.

Dies ist die normale Trageposition, in der die maximale Wasserdichtigkeit gewährleistet ist.

C: Position Zeiteinstellung.

Wird die Krone (I) in diese Position herausgezogen, kann die Zeit mithilfe der Krone eingestellt werden. Die Krone (I) nach dem Einstellen wieder in Position A drücken.

Datumseinstellung (Kalender):

B: Position Datumseinstellung.

Wird die Krone (I) in diese Position herausgezogen, kann das Datum (4) durch Drehen der Krone entgegen dem Uhrzeigersinn eingestellt werden. Anschließend Krone (I) zurück in Position A drücken, damit die Uhr wieder läuft.

Wasserdichtigkeit

Die Wasserdichtigkeit der Uhr ist bis zu einem Druck von 3 bar geprüft.

Batteriewechsel

Um zu verhindern, dass die Uhr unerwartet stehen bleibt, wird empfohlen, die Batterie alle 2 bis 3 Jahre zu wechseln. Eine Wartung sollte alle 6 bis 7 Jahre durchgeführt werden.

Um die gleiche Qualität wie bei der Fertigung der Uhr zu gewährleisten, sollten Wartungsarbeiten nur vom Servicenetz von Vacheron Constantin durchgeführt werden.

Umweltschutz

Ihre Quarzuhr von Vacheron Constantin ist mit einer Batterie und elektronischen Bestandteilen ausgestattet. Bei einem Wechsel werden sie vom Servicenetz von Vacheron Constantin unter Beachtung der geltenden Vorschriften entsorgt.



Auswechseln des Lederarmbands

Dank eines praktischen Auswechselsystems kann das Armband schnell und ohne Hilfsmittel ausgetauscht werden.

Das Armband (2) befestigen:

Abb. A: Die linke Seite des Federstegs (3) im linken Horn (4) der Uhr positionieren.

Abb. B: Die Verriegelung (1) Richtung Armband (2) ziehen.

Abb. C: Das Armband (2) so bewegen, dass die rechte Seite des Federstegs (3) in das rechte Horn (4) eingeführt wird, und die Verriegelung (1) loslassen.

Ein Klicken bestätigt, dass das Armband (2) korrekt angebracht ist. Das Armband (2) ist nun sicher befestigt.

Das Armband (2) entfernen:

Abb. B: Die Verriegelung (1) Richtung Armband (2) ziehen.
Das Armband (2) entfernen.

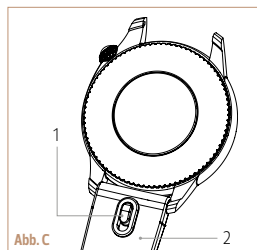
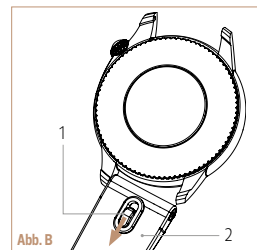
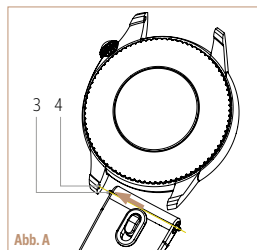

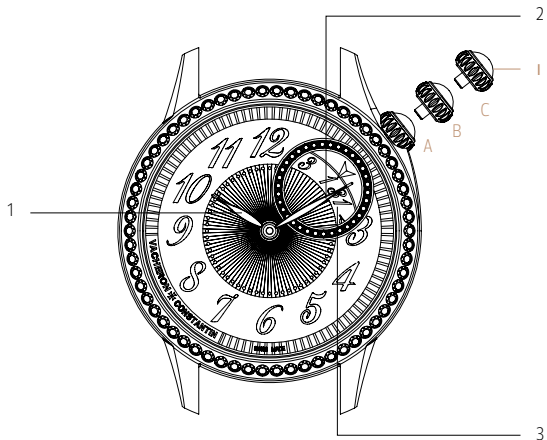

OROLOGIO AL QUARZO CON DATA

1. Lancetta delle ore
2. Lancetta dei minuti
3. Finestrella della data (calendario)

I. | Corona di messa all'ora

Istruzioni di regolazione

La corona di messa all'ora (I) può occupare tre posizioni: A, B e C.

Regolazione dell'ora:

A: Avvitata contro la cassa.

È la posizione utilizzata normalmente e che garantisce l'impermeabilità.

C: Posizione di messa all'ora.

Se svitata e tirata in questa posizione, la corona (I) permette la messa all'ora. Una volta effettuata la regolazione, riportare la corona (I) nella posizione A.

Regolazione della data (calendario):

B: Posizione di regolazione della data (calendario).

Se svitata e tirata in questa posizione, la corona (I) permette, tramite una rotazione in senso antiorario, di regolare la data (4). Riportare quindi la corona (I) nella posizione A, affinché l'orologio continui a funzionare.

Impermeabilità

L'impermeabilità dell'orologio è testata per resistere a una pressione di 3 bar.

Sostituzione della pila

Per evitare che l'orologio smetta di funzionare all'improvviso, si raccomanda di sostituire la pila ogni 2-3 anni. Si raccomanda inoltre di effettuare un intervento preventivo di manutenzione ogni 6-7 anni.

Solo gli interventi effettuati dalla rete dei servizi Vacheron Constantin garantiscono un lavoro di qualità equivalente a quello eseguito per fabbricare l'orologio.

L'ambiente

Il Suo orologio Vacheron Constantin al quarzo contiene una batteria e dei componenti elettronici. Qualora dovesse rendersi necessaria una sostituzione, la rete di servizi Vacheron Constantin si occuperà di recuperarli e di procedere al loro smaltimento in base alle norme vigenti.



Intercambiabilità dei cinturini in pelle

Il sistema d'intercambiabilità permette di cambiare velocemente il cinturino senza dover far ricorso ad altri strumenti.

Per fissare il cinturino (2):

Fig. A: Posizionare il lato sinistro della barretta (3) nell'ansa (4) sinistra dell'orologio.

Fig. B: Tirare il grilletto (1) contro il cinturino (2).

Fig. C: Ruotare il cinturino (2) in modo da inserire il lato destro della barretta (3) nell'ansa (4) destra, quindi rilasciare il grilletto (1).

Il "clic" garantisce il posizionamento corretto del cinturino (2). Il cinturino (2) è allora ben agganciato.

Per togliere il cinturino (2):

Fig. B: Tirare il grilletto (1) contro il cinturino (2).

Togliere il cinturino (2).

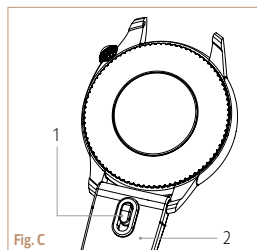
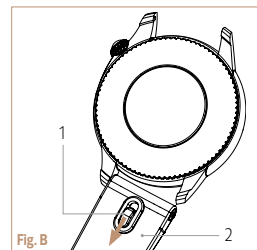
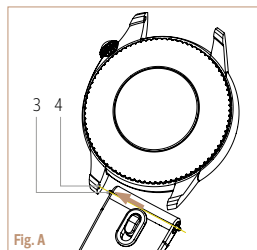

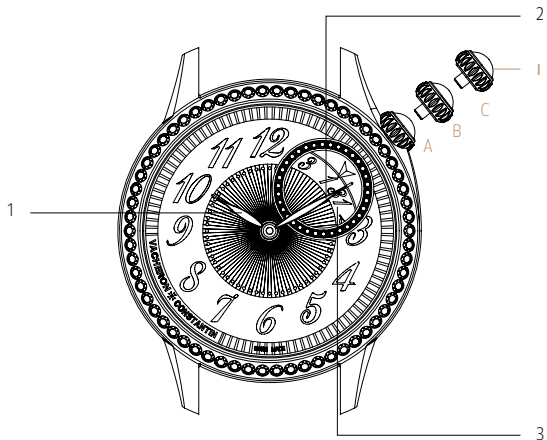

RELOJ DE CUARZO CON FECHA

1. Aguja de las horas
2. Aguja de los minutos
3. Ventanilla de la fecha (calendario)

I. | Corona de ajuste de la hora

Instrucciones del ajuste

La corona de ajuste de la hora (I) tiene tres posiciones: A, B y C.

Ajuste de la hora:

A: pegada a la caja.

Es la posición normal de uso, la que garantiza la mejor hermeticidad.

C: posición de ajuste de la hora.

Extraída en esta posición, la corona (I) permite el ajuste de la hora. Coloque de nuevo la corona (I) en la posición A cuando se haya realizado el ajuste.

Ajuste de la fecha (calendario):

B: posición de ajuste de la fecha (calendario).

Extraída en esta posición, la corona (I) permite, girándola en sentido antihorario, ajustar la fecha (4). A continuación, vuelva a colocar la corona (I) en la posición A para que el reloj reanude su marcha.

Hermeticidad

La hermeticidad del reloj se ha sometido a prueba para una presión de 3 bares.

Sustitución de la pila

Para evitar cualquier detención repentina del reloj, se recomienda sustituir la pila cada 2 o 3 años. Se aconseja un servicio de mantenimiento preventivo cada 6 o 7 años.

Solo intervenciones realizadas por la red de servicio Vacheron Constantin garantizan un trabajo de una calidad equivalente a la realizada durante la fabricación del reloj.

Medio ambiente

El reloj de cuarzo Vacheron Constantin contiene una batería y componentes electrónicos. Durante su posible sustitución, la red de servicio Vacheron Constantin se encargará de recuperarlos y de proceder a su eliminación respetando las normas en vigor.



Intercambiabilidad de los brazaletes de piel

Un sistema de intercambiabilidad permite cambiar rápidamente el brazalete sin necesidad de herramientas.

Para fijar el brazalete (2):

Fig. A: coloque el lado izquierdo de la barrita (3) en el asa (4) izquierda del reloj.

Fig. B: tire del gatillo (1) hasta que quede situado contra el brazalete (2).

Fig. C: gire el brazalete (2) hasta insertar el lado derecho de la barrita (3) en el asa (4) derecha y suelte el gatillo (1).

El «clic» garantizará la correcta colocación del brazalete (2). El brazalete (2) está bien anclado.

Para retirar el brazalete (2):

Fig. B: tire del gatillo (1) hasta que quede situado contra el brazalete (2).

Retire el brazalete (2).

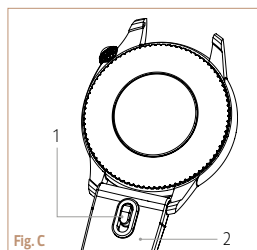
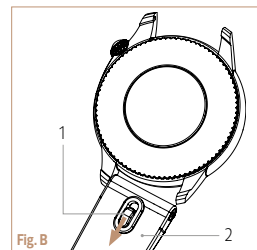
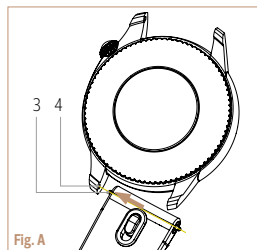

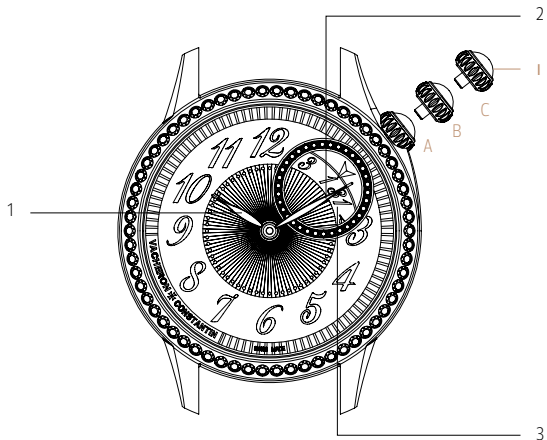

RELÓGIO DE QUARTZO COM DATA

1. Ponteiro das horas
2. Ponteiro dos minutos
3. Janela da data (calendário)

I. | Coroa de acerto da hora

Instruções para a regulação

A coroa de acerto da hora (I) tem três posições: A, B e C.

Acerto da hora:

A: Encostada à caixa.

É a posição normal durante o uso do relógio e a que garante a melhor proteção contra a água.

C: Posição de acerto da hora.

Puxada para esta posição, a coroa (I) permite acertar a hora. Voltar a empurrar a coroa (I) para a posição A depois de acertar a hora.

Acerto da data (calendário):

B: Posição de acerto da data (calendário).

Puxada para esta posição, a coroa (I) permite, ao ser rodada no sentido anti-horário, acertar a data (4). Voltar a empurrar a coroa (I) para a posição A para o relógio reiniciar a marcha.

Resistência à água

A resistência do relógio à água é testada para a pressão de 3 bar.

Substituição da pilha

Para evitar a paragem inoportuna do relógio, recomenda-se a substituição da pilha a cada 2 ou 3 anos. Recomenda-se uma manutenção preventiva a cada 6 ou 7 anos.

Apenas as intervenções realizadas pela rede de assistência Vacheron Constantin garantem um trabalho com uma qualidade equivalente à apresentada durante o fabrico do relógio.

Ambiente

O seu relógio Vacheron Constantin de quartzo inclui uma pilha e componentes eletrónicos. Durante a sua eventual substituição, a rede de assistência Vacheron Constantin encarregar-se-á de os recuperar e proceder à sua eliminação, respeitando as normas em vigor.



Intercambiabilidade das braceletes em pele

Um sistema intercambiável permite mudar rapidamente a bracelete, sem necessitar de ferramentas.

Para montar a bracelete (2):

Fig. A: Posicionar o lado esquerdo da barra (3) no encaixe (4) esquerdo do relógio.

Fig. B: Empurrar a mola (1) contra a bracelete (2).

Fig. C: Girar a bracelete (2) de modo a inserir o lado direito da barra (3) no encaixe (4) direito, e soltar a mola (1).

Um "clique" assegura o correto posicionamento da bracelete (2). A bracelete (2) está então presa.

Para retirar a bracelete (2):

Fig. B: Empurrar a mola (1) contra a bracelete (2).

Retirar a bracelete (2).

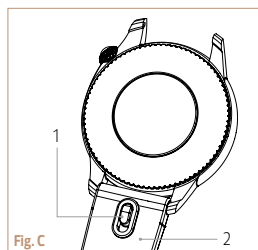
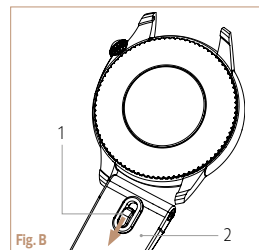
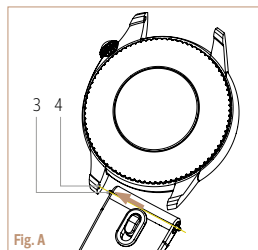

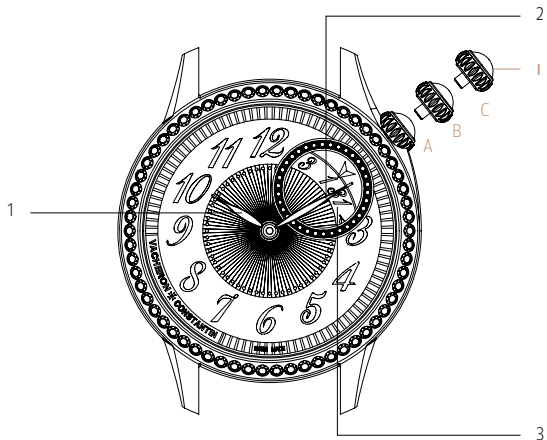

КВАРЦЕВЫЕ ЧАСЫ С ИНДИКАЦИЕЙ ДАТЫ

1. Часовая стрелка
2. Минутная стрелка
3. Окошко даты

I. | Переводная головка

Руководство по настройке

Переводная головка (I) может находиться в трех положениях: А, В и С.

Установка времени

А. Головка прижата к корпусу.

Это обычное положение головки, которое гарантирует оптимальную водонепроницаемость.

С. Положение для установки времени.

Переводная головка (I) выдвигается в это положение для установки времени. После проведения настройки верните переводную головку (I) в положение А.

Настройка даты

В. Положение для установки даты.

Переводная головка (I) выдвигается в это положение для установки даты (4) путем вращения против часовой стрелки. Верните переводную головку (I) в положение А для возобновления работы механизма.

Водонепроницаемость

Проверка водонепроницаемости часов проводится при давлении 3 бара.

Замена элемента питания

Во избежание внезапной остановки часов рекомендуется производить замену элемента питания раз в 2-3 года. Раз в 6-7 лет следует проводить профилактическое техническое обслуживание часов.

Только в сети сервисных центров Vacheron Constantin качество предоставляемых услуг соответствует требованиям, предъявляемым при производстве часов.

Охрана окружающей среды

Ваши кварцевые часы Vacheron Constantin оснащены элементом питания и электронными компонентами. При осуществлении замены в сервисном центре Vacheron Constantin будет сделано все необходимое для их изъятия и уничтожения в соответствии с действующими нормами и стандартами.



Сменные кожаные ремешки

Система замены позволяет быстро менять ремешок без использования инструментов.

Установка ремешка (2)

Рис. А. Поместите левый конец стержня (3) в левое ушко (4) часов.

Рис. В. Потяните рычажок (1) в сторону ремешка (2).

Рис. С. Поверните ремешок (2) и вставьте правый конец стержня (3) в правое ушко (4), отпустите рычажок (1).

При правильной установке ремешка (2) раздастся щелчок. Ремешок (2) надежно закреплен.

Снятие ремешка (2)

Рис. В. Потяните рычажок (1) в сторону ремешка (2). Снимите ремешок (2).

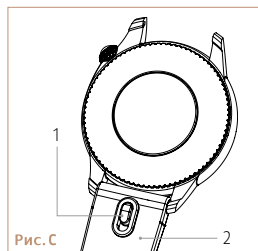
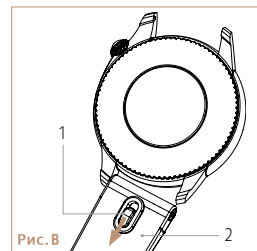
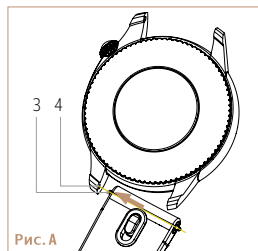

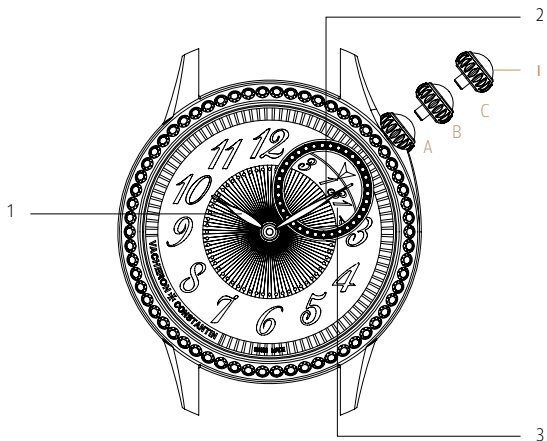

石英腕表 配备日历显示

1. 时针
2. 分针
3. 日期（日历）视窗

1. | 时间设定表冠

调校说明

时间设定表冠 (I) 可以调整至 A、B 和 C 三个位置。

设定时间：

A：紧贴表壳。

这是正常佩戴的位置，可确保最佳的防水性能。

C：时间设定位置。

将表冠 (I) 拉到此位置时，可以设定时间。设定完成后，将表冠 (I) 推回至位置 A。

设定日期（日历）

B：日期（日历）设定位置。

将表冠 (I) 拉到此位置后，可将其进行逆时针旋转来设定日期 (4)。然后将表冠 (I) 推回至位置 A，以便使腕表继续正常运行。

防水性能

腕表的防水性能通过在 3 个大气压下的测试。

更换电池

建议每 2 至 3 年更换一次电池，以免腕表停止运行。建议每 6 至 7 年进行一次预防性保养维护。

只有通过江诗丹顿服务中心网络进行保养操作，才能保证腕表享受与原厂同等品质的服务。

环境保护

您的江诗丹顿石英腕表含有电池以及电子组件。当它们需要进行更换时，江诗丹顿服务中心网络将遵循现行标准进行回收和处理。



真皮表带的更换

通过可替换系统，无需借助工具即可快速更换表带。

安装表带 (2)：

图 A：将挡杆 (3) 的左侧放入腕表的左侧表耳 (4) 中。

图 B：将卡销 (1) 拉出表带 (2)。

图 C：转动表带 (2) 以便将挡杆 (3) 的右侧插入右侧的表耳 (4)，然后松开卡销 (1)。

听到“咔哒”声表示表带 (2) 已经正确就位。表带 (2) 即完成安装。

摘下表带 (2)：

图 B：将卡销 (1) 拉出表带 (2)。

摘下表带 (2)。

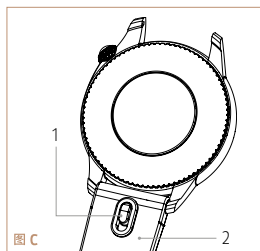
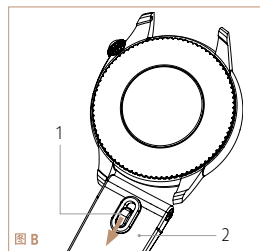
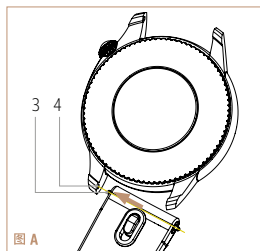

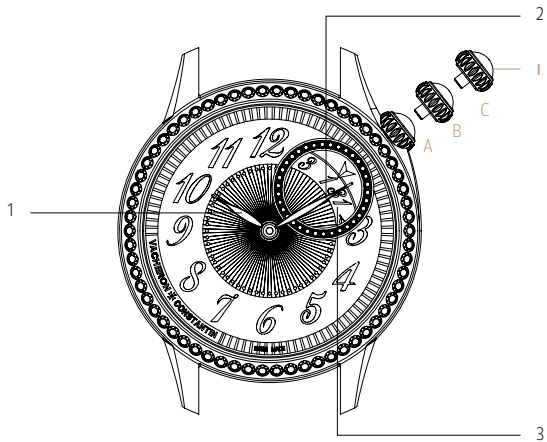

日期顯示 石英腕錶

1. 時針
2. 分針
3. 日期視窗（日曆）

1. | 時間設置錶冠

調校說明

時間設置錶冠 (I) 可以調整至 A、B 和 C 三個位置。

設置時間：

A：緊貼錶殼。

這是佩戴時的正常位置，可確保最佳的防水功能。

C：調校時間的位置。

將錶冠 (I) 拉到此位置時，可以設置時間。設定完成後，請立即將錶冠 (I) 推回至位置 A。

設定日期 (日曆)

B：調校日期 (日曆) 的位置。

將錶冠 (I) 拉到此位置後，可逆時針旋轉以調校日期 (4)。然後將錶冠 (I) 旋回至位置 A，讓腕錶繼續正常運行。

防水功能

腕錶的防水功能已通過 3 巴大氣壓下的測試。

更換電池

建議每 2 至 3 年更換一次電池，以免腕錶停止運行。建議每 6 至 7 年進行一次預防性保養維護。

只有透過江詩丹頓服務中心網絡進行保養，才能保證腕錶享有與原廠品質相同的服務。

環境保護

您的江詩丹頓石英腕錶含有電池以及電子組件。如需更換，江詩丹頓服務中心網絡將遵循現行標準進行回收及處理。



皮革錶帶快拆裝置

快拆裝置能快速完成錶帶的更換，無需使用任何工具。

固定錶帶 (2)：

圖 A：將擋桿 (3) 的左側放入腕錶的左側錶耳 (4) 中。

圖 B：將銷鍵 (1) 往錶帶 (2) 方向扳動。

圖 C：撥動錶帶 (2) 以便將擋桿 (3) 的右側插入右側的錶耳 (4)，然後鬆開銷鍵 (1)。

聽到「咔嗒」一聲表示錶帶 (2) 已經正確就位。此時錶帶 (2) 即固定妥當。

取下錶帶 (2)：

圖 B：將銷鍵 (1) 往錶帶 (2) 方向扳動。

並取下錶帶 (2)。

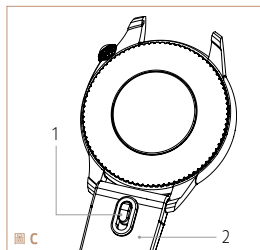
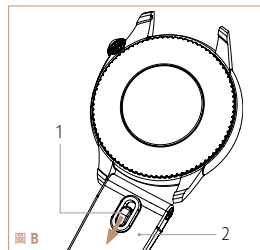
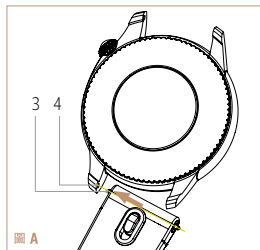

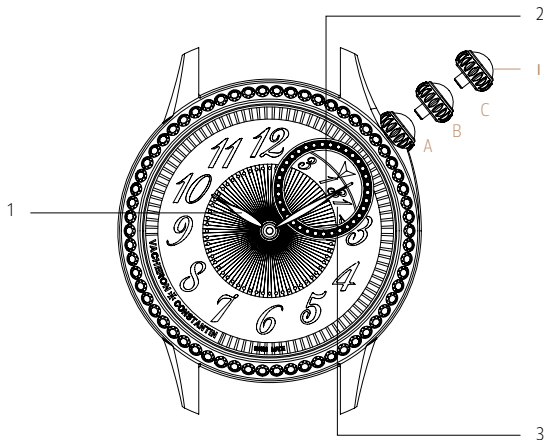

日付表示付き クォーツ時計

1. 時針
2. 分針
3. 日付表示窓（カレンダー）

l. | 時刻調整リユーズ

時刻の調整方法

時刻調整用のリューズ (I) には、A、B、Cの3つの位置があります。

時刻の調整：

A：ケースに接している状態。

着用時の通常状態で、最も防水性が発揮されます。

C：時刻調整ポジション。

この位置にリューズ (I) を引き出して、時刻を調整します。調整後は、リューズ (I) を位置Aに押し戻してください。

日付表示 (カレンダー) の調整：

B：日付 (カレンダー) 調整ポジション。

この位置にリューズ (I) を引き出して、時計回りに回し、日付 (4) を調整します。時計を動かすには、リューズ (I) を位置Aに押し戻してください。

防水機能

この時計は3気圧の防水機能が備わっています。

電池交換

時計が急に止まることを避けるためにも、2～3年ごとに電池を交換することをお勧めします。保守メンテナンスは、6～7年ごとに行うことをお勧めします。

製造時と変わらない品質での作動が保証されるのは、ヴァシュロン・コンスタンタンのサービスネットワークによって実施される修理のみです。

環境

ヴァシュロン・コンスタンタンのクォーツ時計には、バッテリーと電子部品が使われています。交換時には、ヴァシュロン・コンスタンタンのサービスネットワークが、現行法規に則ってこれらを回収し、除去いたします。



交換可能なレザーストラップ

ストラップの交換システムにより、道具を使わずにストラップをすばやく交換することができます。

プレスレット (2) を固定する場合：

図 A：バネ棒 (3) の左側を時計の左側ラグ (4) に合わせます。

図 B：プレスレット (2) の留め具 (1) を手前に引きます。

図 C：バネ棒 (3) の右側が右側ラグ (4) に挿入されるよう、プレスレット (2) を回転させ、その後留め具 (1) を戻します。プレスレット (2) が正しい位置に収まると「カチッ」という音がします。プレスレット (2) を留め具で固定します。

プレスレット (2) を外す場合：

図 B：プレスレット (2) の留め具 (1) を手前に引きます。

プレスレット (2) を外します。

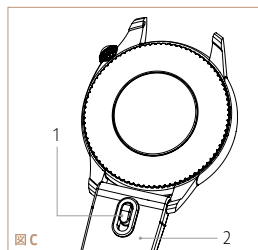
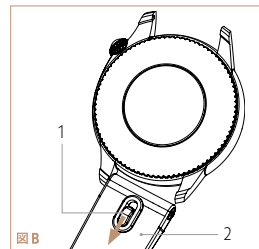
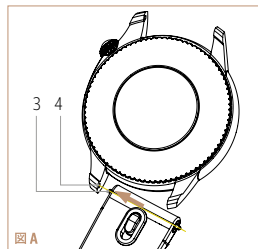

ساعة كوارتز مزوّدة بعرض التاريخ

1. عقرب الساعات
2. عقرب الدقائق
3. نافذة التاريخ (التقويم)

ا. | تاج ضبط الوقت

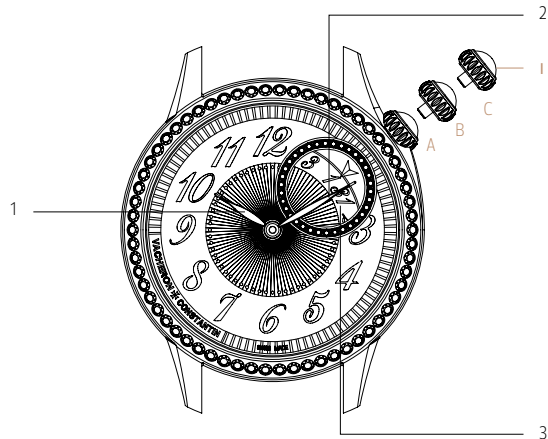

إرشادات ضبط الوقت

يمكن استخدام تاج ضبط الوقت (أ) في ثلاث وضعيات A و B و C.

ضبط الساعة:

A: مشدود إلى العلبة.

هذه هي الوضعية الطبيعية عند ارتداء الساعة، لضمان أفضل مقاومة للماء.

C: وضعية ضبط الوقت.

يمكن ضبط الوقت بسحب التاج (أ) إلى هذه الوضعية. ينبغي إعادة دفع التاج

(أ) إلى الوضعية A عند الانتهاء من ضبط الوقت.

ضبط التاريخ (التقويم):

B: وضعية ضبط التاريخ (التقويم).

يمكن ضبط التاريخ (4) بسحب التاج (أ) إلى هذه الوضعية وتدويره عكس

عقارب الساعة. ينبغي بعدئذ دفع التاج (أ) إلى الوضعية A كي تواصل الساعة

دورانها.

مقاومة الماء

اخترت مقاومة الساعة للماء تحت ضغط 3 بار.

تغيير البطارية

لتفادي توقف الساعة المفاجئ، يوصى بتغيير البطارية مرة كل سنتين أو 3

سنوات. يوصى بإجراء صيانة وقائية مرة كل 6 أو 7 سنوات.

شبكة خدمة فاشرون كونستانتين هي الوحيدة القادرة على توفير صيانة ذات

جودة تضاهي تلك التي تتمتع بها الساعة عند صنعها.

البيئة

تحتوي ساعة الكوارتز من فاشرون كونستانتين على بطارية ومكونات إلكترونية.

وعند تغييرها، تتحمل شبكة خدمات فاشرون كونستانتين مسؤولية جمعها

والتخلص منها وفقاً للمعايير السارية.



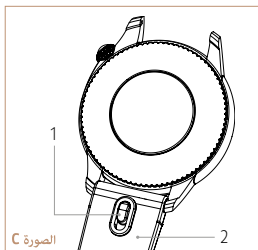
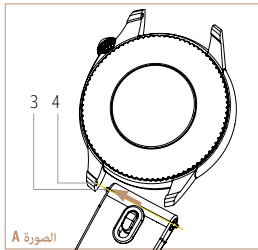
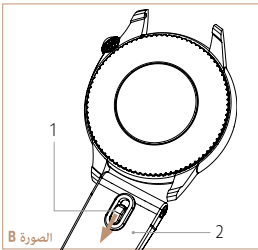

استبدال الأساور الجلدية

يتيح نظام الاستبدال إمكانية تبديل السوار بسرعة ودون الاستعانة بأي أدوات.

تثبيت السوار (2):

الصورة A: وضع الجانب الأيسر للمشبك (3) في العروة (4) اليسرى للساعة.

الصورة B: سحب زناد الإقفال (1) باتجاه السوار (2).

الصورة C: تدوير السوار (2) على محوره لإدخال الجانب الأيمن للمشبك (3) في العروة (4) اليمنى، ثم إطلاق زناد الإقفال (1).

التأكد من سماع «طقة» لضمان الوضعية الصحيحة للسوار (2). السوار (2) محكم بأمان.

نزع السوار (2):

الصورة B: سحب زناد الإقفال (1) باتجاه السوار (2).

نزع السوار (2).

www.vacheron-constantin.com